

Cadena Porta Cables T100.50 C/R

Producidas en Nylon - Color estándar: Negro
Rango de Temperatura: - 30° ~120°C;

Sistema de apertura que facilita el cambio y mantenimiento de los cables y mangueras;

Modelo con separador de cables;

Modelo con refuerzo por remache.

*Recomendada para cables hidráulicos o con largo de la cadena superior a 4 metros.

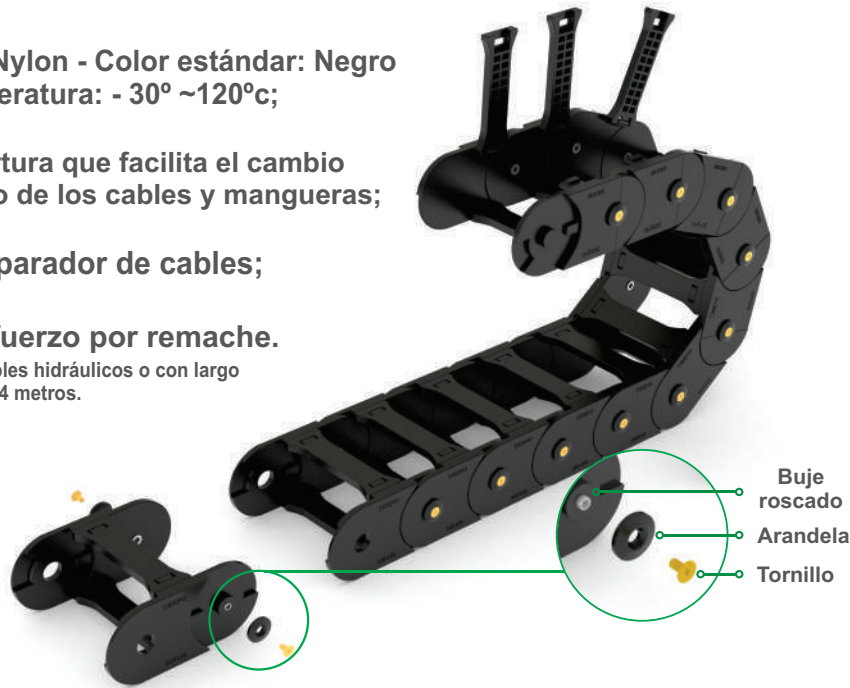

Especificaciones Técnicas

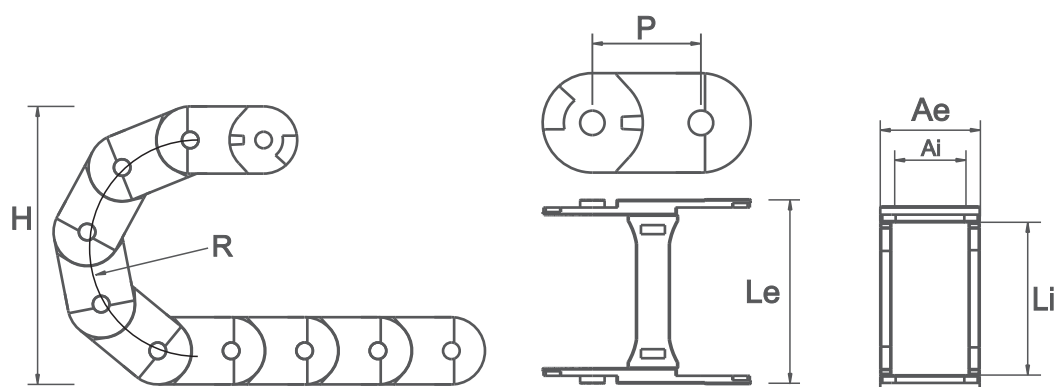

| CÓDIGO | DESCRIPCIÓN | MEDIDA INTERNA (Li x Ai) | MEDIDA EXTERNA (Le x Ae) | ALTURA (H) | RADIO (R) | PSSO (P) | ESLABÓN/METRO | PESO/METRO |
|--------|--|--------------------------|--------------------------|------------|-----------|----------|---------------|------------|
| 03698 | CADENA PORTA CABLES T100.50.R100mm C/ REFUERZO | 100x50 | 128X65 | 270 | 100 | 71 | 14 | 2195gr |
| 03699 | CADENA PORTA CABLES T100.50.R150mm C/ REFUERZO | 100x50 | 128X65 | 370 | 150 | 71 | 14 | 2195gr |

Terminal de Fijación

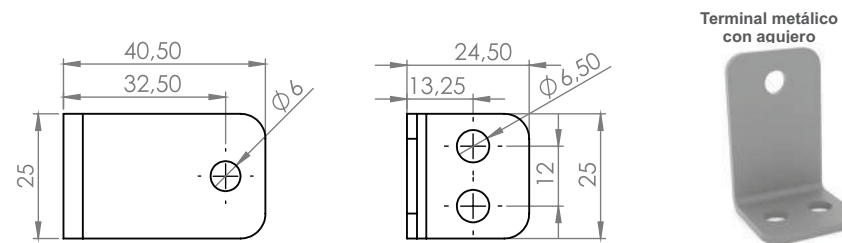
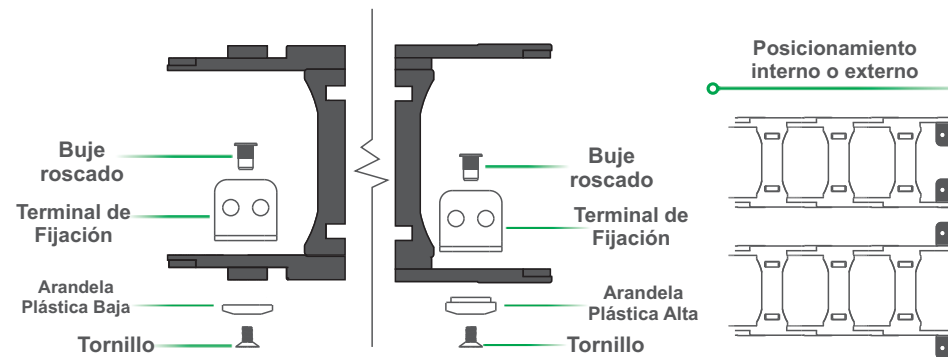
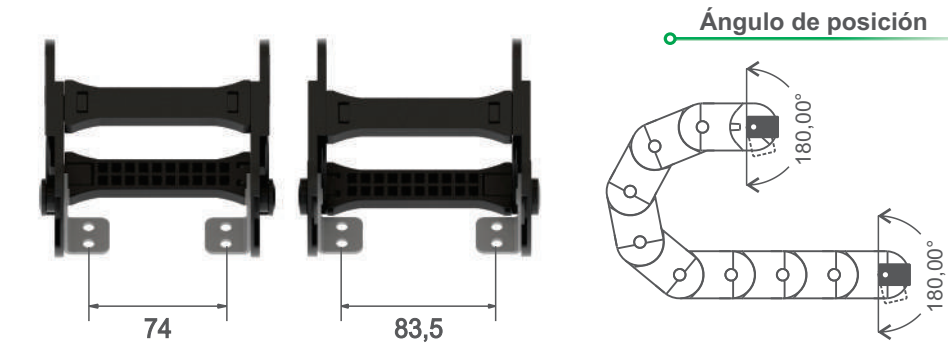

| CÓDIGO | DESCRIPCIÓN | MEDIDA INTERNA (Li x Ai) | MEDIDA EXTERNA (Le x Ae) |
|--------|-------------------|--------------------------|--------------------------|
| 03719 | CONJUNTO TERMINAL | 100x50 | 129X65 |

*Unidad de medida: milímetros

Separador de cables (Cód. 03558)

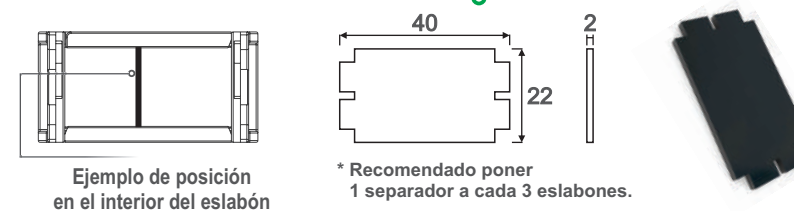

Esquema de Montaje

Paso 1



Paso 2



Paso 3



Encaje Final

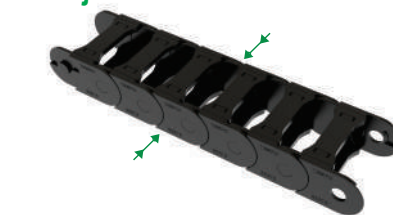

*Llave opcional disponible para ayudar en el montaje (Cód.03684)

