

# Cadena Porta Cables T125.25 C/R

Producidas en Nylon - Color estándar: Negro  
Rango de Temperatura: - 30° ~120°c;

Sistema de apertura que facilita el cambio y mantenimiento de los cables y mangueras;

Modelo con separador de cables;

Modelo con refuerzo por remache.

\*Recomendada para cables hidráulicos o con largo de la cadena superior a 4 metros.



## Especificaciones Técnicas

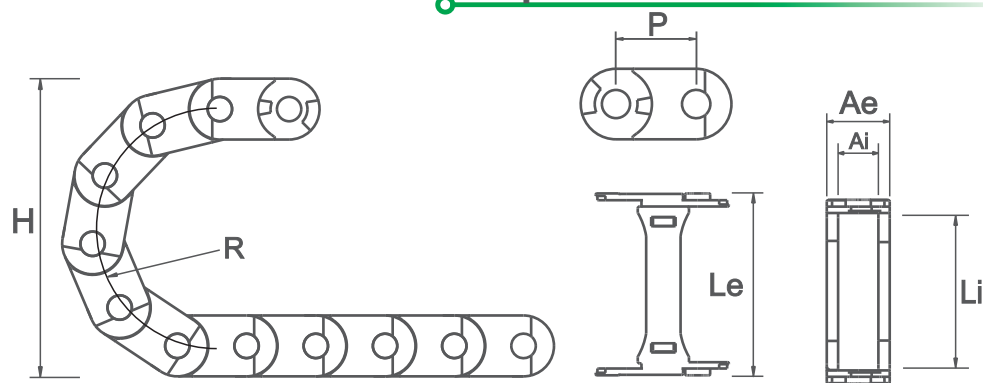

CÓDIGO	DESCRIPCIÓN	MEDIDA INTERNA (Li x Ai)	MEDIDA EXTERNA (Le x Ae)	ALTURA (H)	RADIO (R)	PASO (P)	ESLABÓN/METRO	PESO/METRO
03854	CADENA PORTA CABLES T75.25.R75 C/ REFUERZO	125X25	151X40	190	75	46	22	1892gr
03855	CADENA PORTA CABLES T75.25.R100 C/ REFUERZO	125X25	151X40	240	100	46	22	1892gr

## Terminal de Fijación

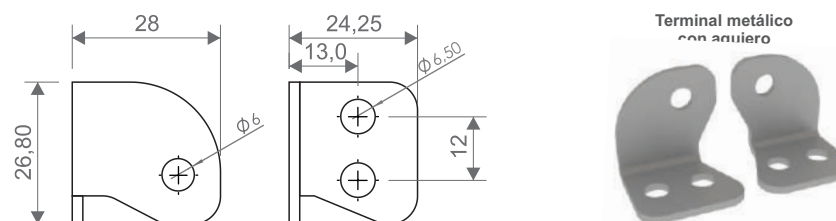
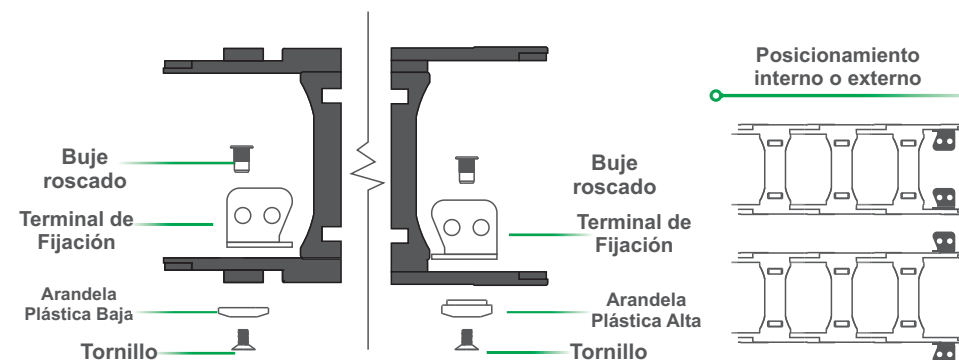
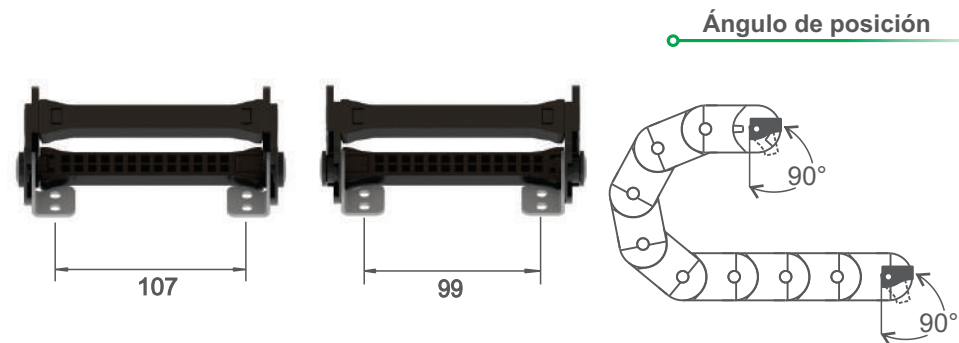

CÓDIGO	DESCRIPCIÓN	MEDIDA INTERNA (Li x Ai)	MEDIDA EXTERNA (Le x Ae)
03859	CONJUNTO TERMINAL	125X25	151X40

\*Unidad de medida: milímetros

## Separador de cables (Cód. 03861)

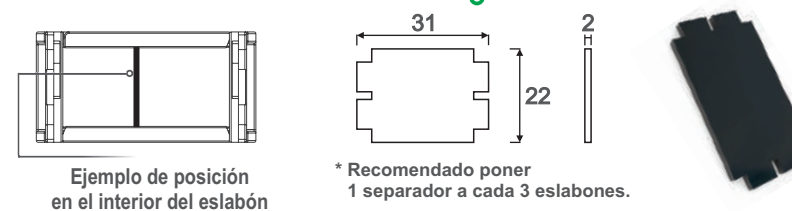

Ejemplo de posición en el interior del eslabón

\* Recomendado poner 1 separador a cada 3 eslabones.

## Esquema de Montaje

### Paso 1



### Paso 2



### Paso 3



### Encaje Final

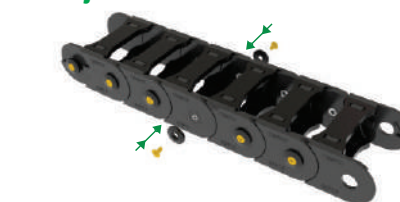

\*Llave opcional disponible para ayudar en el montaje (Cód.03684)

