

# Esteira Porta-cabos T100.25 C/R

Fabricadas em Nylon - Cor padrão: Preto;  
Faixa de Temperatura: -30° ~120°c;

Sistema de abertura que facilita a troca  
e manutenção dos cabamentos;

Modelo com separador de cabos;

Modelo com reforço por rebite.

\*Recomendado para cabos hidráulicos ou com  
comprimento de esteira superior a 4 metros.



## Especificações Técnicas

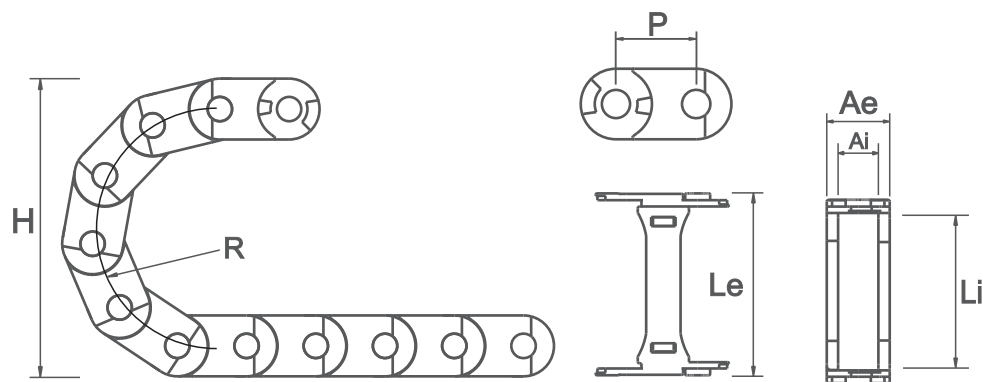

CÓDIGO	DESCRIÇÃO	MEDIDA INTERNA (Li x Ai)	MEDIDA EXTERNA (Le x Ae)	ALTURA (H)	RAIO (R)	PASSO (P)	ELO/METRO	PESO/METRO
03852	ESTEIRA PORTA CABOS T100.25.R75 C/ REFORÇO	100X25	126X40	190	75	46	22	1694gr
03853	ESTEIRA PORTA CABOS T100.25.R100 C/ REFORÇO	100X25	126X40	240	100	46	22	1694gr

\*Unidade de medida: milímetros

## Terminal de Fixação

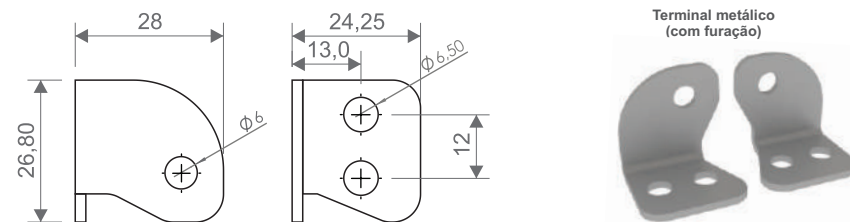
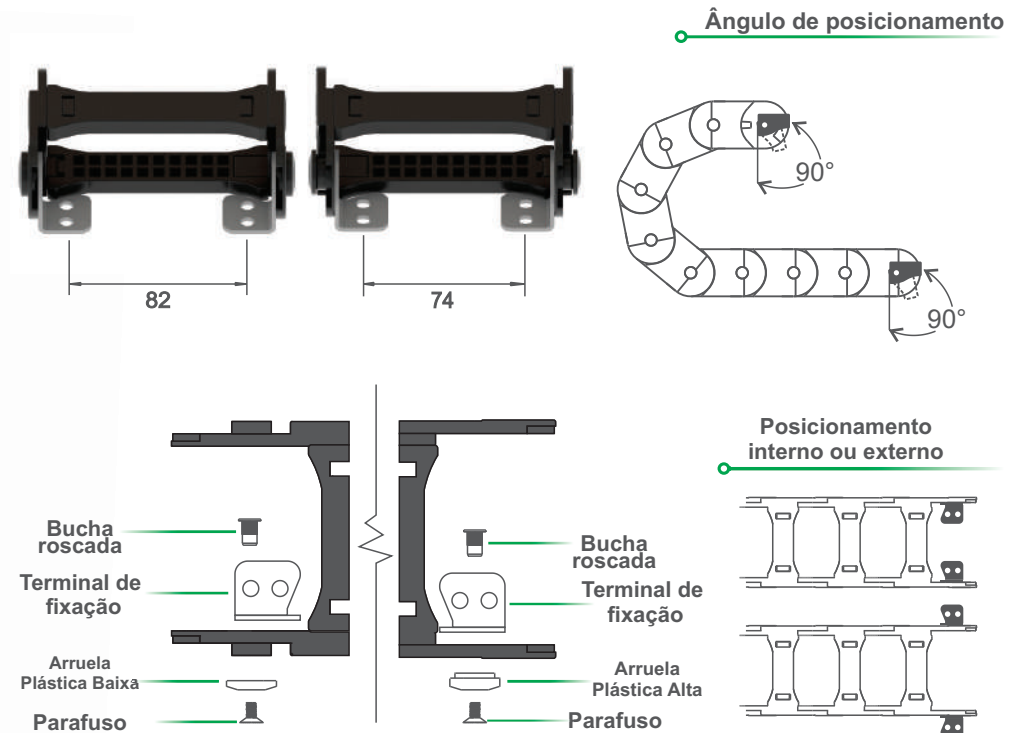

CÓDIGO	DESCRIÇÃO	MEDIDA INTERNA (Li x Ai)	MEDIDA EXTERNA (Le x Ae)
03858	CONJUNTO TERMINAL	100X25	126X40

\*Unidade de medida: milímetros

## Separador de cabos (Cód. 03860)



Exemplo de posição  
no interior do elo

\* Recomendado utilizar  
1 separador a cada 3 elos.

## Esquema Montagem

### Passo 1

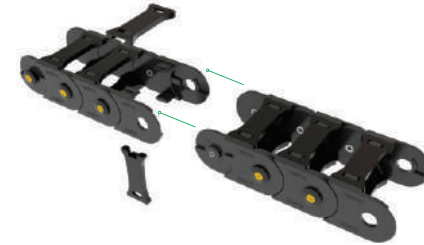

### Passo 2



### Passo 3



### Encaixe Final



\*Chave opcional disponível  
para ajudar na montagem.  
(Cód.03684)

