

Esteira Porta-cabos T50.25 C/R

Fabricadas em Nylon - Cor padrão: Preto;
Faixa de Temperatura: -30° ~120°C;

Sistema de abertura que facilita a troca
e manutenção dos cabamentos;

Modelo com separador de cabos;

Modelo com reforço por rebite.

*Recomendado para cabos hidráulicos ou com
comprimento de esteira superior a 4 metros.



Especificações Técnicas

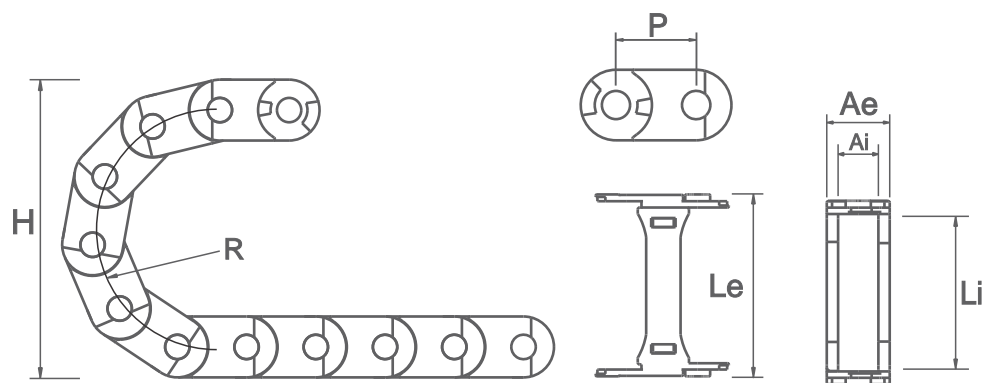

CÓDIGO	DESCRIÇÃO	MEDIDA INTERNA (Li x Ai)	MEDIDA EXTERNA (Le x Ae)	ALTURA (H)	RAIO (R)	PASSO (P)	ELO/ METRO	PESO/ METRO
03848	ESTEIRA PORTA CABOS T50.25.R75 C/ REFORÇO	50X25	74X40	190	75	46	22	1364gr
03849	ESTEIRA PORTA CABOS T50.25.R100 C/REFORÇO	50X25	74X40	240	100	46	22	1364gr

*Unidade de medida: milímetros

Terminal de Fixação

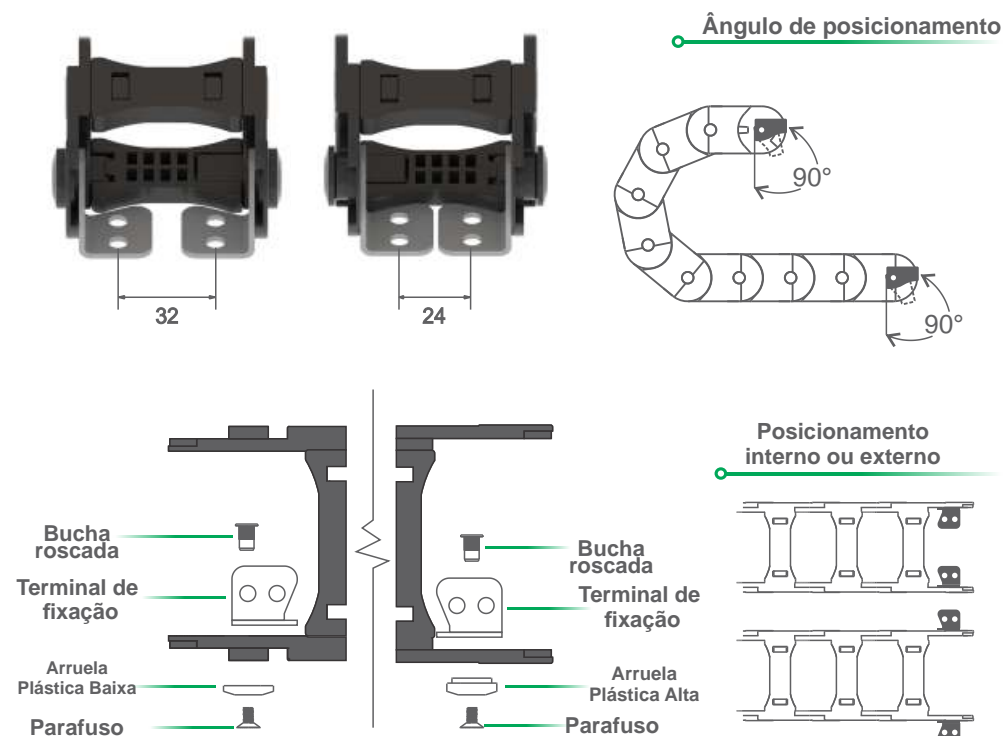

CÓDIGO	DESCRIÇÃO	MEDIDA INTERNA (Li x Ai)	MEDIDA EXTERNA (Le x Ae)
03856	CONJUNTO TERMINAL	50X25	75X40

*Unidade de medida: milímetros

Separador de cabos (Cód. 03860)

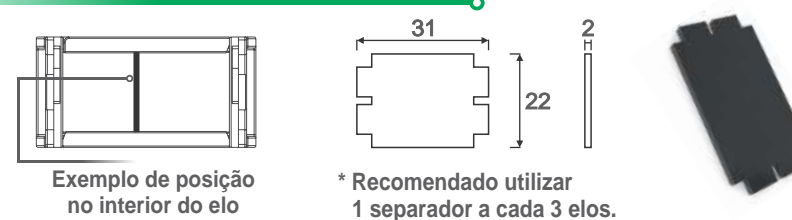

Esquema Montagem

Passo 1



Passo 2



Passo 3



Encaixe Final



*Chave opcional disponível
para ajudar na montagem.
(Cód.03684)

